

CITROËN C4 Picasso

TECHNICKÉ PARAMETRY

	1.8i 16V	2.0i 16V BMP6	1.6 HDi 16V	1.6 HDi 16V BMP6	2.0 HDi 16V BMP6
MOTOR					
Typ	Zážehový, vícebodové elektronické vstřikování, 16 ventilů.	Zážehový, vícebodové elektronické vstřikování, 16 ventilů.	Vznětový přeplňovaný turbodmychadlem s variabilní geometrií, přímé vysokotlaké vstřikování, Common Rail, výměník vzduch / vzduch, 16 ventilů.	Vznětový přeplňovaný turbodmychadlem s variabilní geometrií, přímé vysokotlaké vstřikování, Common Rail, výměník vzduch / vzduch, 16 ventilů.	Vznětový přeplňovaný turbodmychadlem s variabilní geometrií, přímé vysokotlaké vstřikování, Common Rail, výměník vzduch / vzduch, 16 ventilů.
Počet válců	4 v řadě	4 v řadě	4 v řadě	4 v řadě	4 v řadě
Zdvihový objem v cm ³	1749	1997	1560	1560	1997
Vrtání x zdvih v mm	82,7 x 81,4	85 x 88	75 x 88,3	75 x 88,3	85 x 88
Maximální výkon v kW CEE (k DIN) při ot./min	92 (127) 6000	103 (143) 6000	80 (110) 4000	80 (110) 4000	100 (138) 4000
Maximální točivý moment v Nm CEE při ot./min	170 3750	200 4000	240 1750	240 1750	270 2000
Elektronické statické zapalování	●	●	●	●	●
Filtr pevných částic (FAP)					
PŘEVODY ŘÍZENÍ					
Převodovka	Manuální	Manuální pilotovaná	Manuální	Manuální pilotovaná	Manuální pilotovaná
Počet převodových stupňů	5	6	5	6	6
Počet otáček volantu mezi rejdy	2,77	2,77	2,77	2,77	2,77
Posilovač řízení s variabilním účinkem	●	●	●	●	●
Stopový poloměr otáčení v m (stopový - obrysový)	5,67 - 5,93	5,67 - 5,93	5,67 - 5,93	5,67 - 5,93	5,67 - 5,93
PODVOZEK BRZDY PNEUMATIKY					
Nápravy přední a zadní	Přední náprava modifikovaného typu pseudo-McPherson se spodními trojúhelníkovými rameny a vzpěrami. Zkrutný stabilizátor. Zadní náprava s vlečenými rameny.				
Odpružení	Pneumatické odpružení pro úroveň výbavy Exclusive (motor 2.0 HDi 16V BMP6)				
Aktivní bezpečnost	ESP + ASR ABS + EBD + EBA	ESP + ASR ABS + EBD + EBA	ESP + ASR ABS + EBD + EBA	ESP + ASR ABS + EBD + EBA	ESP + ASR ABS + EBD + EBA
Brzdy	Kotoučové brzdy u všech čtyř kol, vpředu s vnitřním chlazením. Podtlakový brzdový posilovač.				
Pneumatiky MICHELIN	205/65 R15 215/55 R16	215/55 R16	205/65 R15 215/55 R16	215/55 R16	215/55 R16 215/50 R17
OBJEMY (norma VDA)					
Počet míst	5	5	5	5	5
Objem zavazadlového prostoru pod zadním platem v dm ³ (dle krajní polohy sedadel ve 2. řadě)	500 - 605	500 - 605	500 - 605	500 - 605	500 - 605
Objem zavazadlového prostoru v dm ³ se sklopenými sedadly ve 2. řadě (1)	1734	1734	1734	1734	1734
HMOTNOST (v kg)					
Pohotovostní hmotnost CEE (2)	1470	1511	1489	1499	1581
Užitečná hmotnost (3) (včetně řidiče)	530	529	561	561	559
Celková hmotnost CEE	2000	2040	2050	2060	2140
Největší hmotnost přívěsu					
nebrzděný přívěs	750	750	750	750	750
brzděný přívěs	1500	1500	1300	1300	1500
Celková hmotnost jízdní soupravy	3400	3440	3130	3130	3540
Největší zatížení střešního nosiče	80	80	80	80	80
AERODYNAMIKA					
Cx	0,30	0,30	0,30	0,30	0,30
S.Cx	0,81	0,81	0,81	0,81	0,81
PROVOZNÍ VLASTNOSTI (pouze řidič)					
Největší rychlost v km/h	185	195	180	180	195
400 metrů s pevným startem v sekundách	18,0	17,8	18,5	18,7	18,4
1000 metrů s pevným startem v sekundách	33,0	32,6	34,1	34,3	33,3
Z 0 na 100 km/h v sekundách	11,7	11,3	12,5	13,2	12,4
SPOTŘEBA NORMY EU (1999/100)					
Městský provoz (ECE) (l/100 km)	11,3	11,1	7,3	6,8	7,9
Mimoměstský provoz (EUDC) (l/100 km)	6,1	6,2	5,1	5,1	5,1
Smíšený provoz (l/100 km)	8,0	8,0	5,9	5,7	6,1
Emise CO ₂ (g/km)	190	190	155	150	159
PÁLIVO (objem v litrech)					
Bezolovnatý benzin OČ 95 a 98 VN	60	60			
Motorová nafta			60	60	60

(1) Objem až ke stropu. (2) Hmotnosti se mohou zvýšit v závislosti na namontovaném doplňkovém vybavení. (3) Rozdíl mezi celkovou hmotností a pohotovostní hmotností.

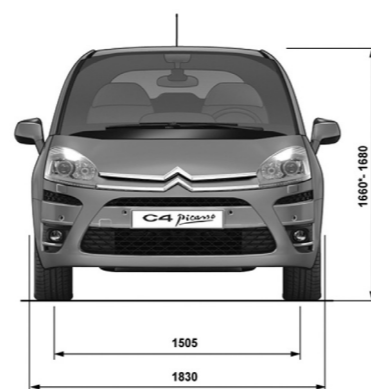
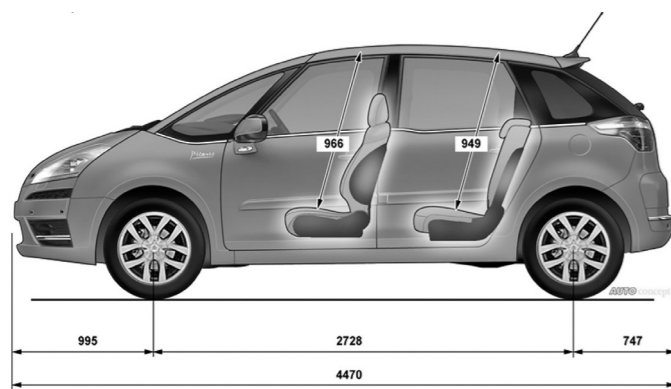

* pneumatiké odpružení

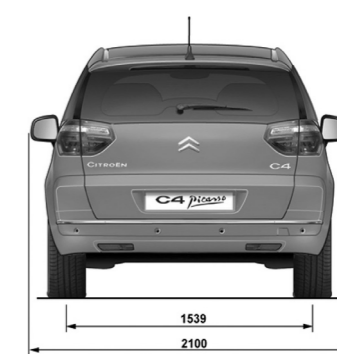
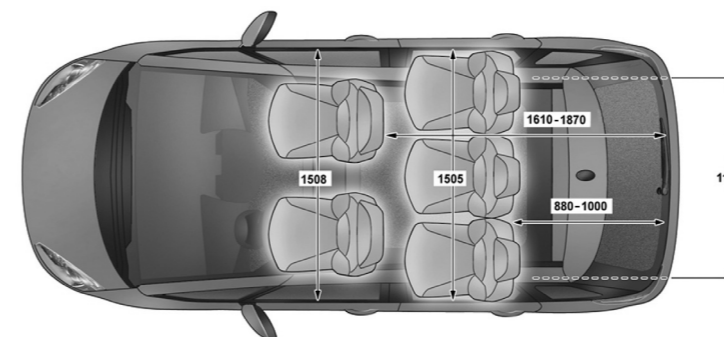

CITROËN C4 Picasso



**CITROËN ČESKÁ
REPUBLIKA s.r.o**

Pobřežní 3
186 00 Praha 8
Tel: (+420) 224 835 600
Fax: (+420) 224 835 655
www.citroen.cz

Tento dokument se týká pouze vozidel prodávaných v České republice. Informace o modelech a jejich charakteristiky odpovídají definici modelového roku 2006 platné v době výtisku tohoto dokumentu. Jsou uváděny pouze orientačně a nemohou být považovány za smluvně závazné.

CITROËN si vyhrazuje právo měnit bez předchozího upozornění charakteristiky představných modelů, aniž by byl povinen aktualizovat tento dokument.

Únor 2007

Technické parametry

C4PICTD0207

CITROËN
PŘEKONÁ VAŠE PŘEDSTAVY

CITROËN doporučuje TOTAL

Únor 2007