

CITROËN C4 PICASSO

TECHNICKÉ PARAMETRY		1.6 VTi 120	1.6 THP 155 BMP6	1.6 HDi 110	1.6 e-HDi 110 BMP6 Airdream	2.0 HDi 150	2.0 HDi 150 BMP6	2.0 HDi 160 AT
MOTOR	Typ	Zážehový, vícebodové elektronické vstřikování, 16 ventilů	Zážehový, vysokotlaké vstřikování Turbo "Twin Croll", 16 ventilů	Vznětový přeplňovaný turbodmychadlem s variabilní geometrií, přímé vysokotlaké vstřikování, Common Rail, výměník vzduch / vzduch	Vznětový přeplňovaný turbodmychadlem s variabilní geometrií, přímé vysokotlaké vstřikování, Common Rail, výměník vzduch / vzduch	Vznětový přeplňovaný turbodmychadlem s variabilní geometrií, přímé vysokotlaké vstřikování, Common Rail, výměník vzduch / vzduch, 16 ventilů	Vznětový přeplňovaný turbodmychadlem s variabilní geometrií, přímé vysokotlaké vstřikování, Common Rail, výměník vzduch / vzduch, 16 ventilů	Vznětový přeplňovaný turbodmychadlem s variabilní geometrií, přímé vysokotlaké vstřikování, Common Rail, výměník vzduch / vzduch, 16 ventilů
	Počet válců	4 v řadě	4 v řadě	4 v řadě	4 v řadě	4 v řadě	4 v řadě	4 v řadě
	Zdvihový objem v cm ³	1598	1598	1560	1560	1997	1997	1997
	Vrtání x zdvih v mm	77 x 85,8	77 x 85,8	75 x 88,3	75 x 88,3	85 x 88	85 x 88	85 x 88
	Maximální výkon v kW (k CEE) při ot/min	88 (120) 6000	115 (156) 6000	82 (112) 3600	82 (112) 3600	110 (150) 3750	110 (150) 3750	120 (163) 3750
	Maximální točivý moment v Nm CEE při ot/min	160 4250	240 1400	270 (285) 1750	270 (285) 1750	340 2000	300 1750	340 2000
	Elektronické statické zapalování	●	●		●	●	●	●
	Filtr pevných částic (FAP)			●	●		●	●
	Emisní norma	EURO 5	EURO 5	EURO 5	EURO 5	EURO 5	EURO 5	EURO 5
	PŘEVODY ŘÍZENÍ	Převodovka	Manuální	Manuální pilotovaná	Manuální	Manuální pilotovaná	Manuální	Manuální pilotovaná
Počet převodových stupňů		5	6	6	6	6	6	6
Počet otáček volantu mezi rejdy		2,77	2,77	2,77	2,77	2,77	2,77	2,77
Posilovač řízení s variabilním účinkem		●	●	●	●	●	●	●
Stopový poloměr otáčení v m		5,67	5,67	5,67	5,67	5,67	5,67	5,67
Obrysový poloměr otáčení v m	5,93	5,93	5,93	5,93	5,93	5,93	5,93	
PODVOZEK BRZDY PNEUMATIKY	Nápravy přední a zadní	Přední náprava modifikovaného typu pseudo McPherson se spodními trojúhelníkovými rameny a vzpěrami. Zkrutný stabilizátor. Zadní náprava s vlečenými rameny.						
	Odpružení	Klasické odpružení						
	Brzdy	Kotoučové brzdy u všech čtyř kol, vpředu s vnitřním chlazením. Podtlakový brzdový posilovač.						
	Aktivní bezpečnost	ESP + ASR ABS + EBD + EBA	ESP + ASR ABS + EBD + EBA	ESP + ASR ABS + EBD + EBA	ESP + ASR ABS + EBD + EBA	ESP + ASR ABS + EBD + EBA	ESP + ASR ABS + EBD + EBA	ESP + ASR ABS + EBD + EBA
	Pneumatiky MICHELIN	215/55 R16	215/55 R16 215/50 R17 215/45 R18	215/55 R16 215/50 R17 215/45 R18	215/55 R16 215/50 R17 215/45 R18	215/55 R16 215/50 R17 215/45 R18	215/55 R16 215/50 R17 215/45 R18	215/55 R16 215/50 R17 215/45 R18
OBJEMY (norma VDA)	Počet míst	5	5	5	5	5	5	5
	Objem zavazadlového prostoru pod zadním platem v dm ³ (dle krajní polohy sedadel ve 2. řadě)	500 - 605	500 - 605	500 - 605	500 - 605	500 - 605	500 - 605	500 - 605
	Objem zavazadlového prostoru v dm ³ se sklopenými sedadly ve 2. řadě (1)	1734	1734	1734	1734	1734	1734	1734
HMOTNOST (v kg)	Pohotovostní hmotnost (2)	1530	1546	1550	1606	1645	1585	1678
	Užitečná hmotnost (včetně řidiče) (3)	485	494	500	454	485	555	472
	Celková hmotnost CEE	2015	2040	2050	2060	2130	2140	2150
	Největší hmotnost přívěsu nebrzděný přívěs brzděný přívěs (4)	745 1500	750 1500	750 1380	750 1240 / 1370 (5)	750 1600	750 1600	750 1500
	Celková hmotnost jízdní soupravy Největší zatížení střešního nosiče	3315 80	3390 80	3130 80	3000 / 3130 (5) 80	3530 80	3580 80	3550 80
AERODYNAMIKA	Cx	0,300	0,300	0,300	0,300	0,300	0,300	0,300
	S,Cx	0,825	0,825	0,788	0,788	0,825	0,788	0,825
PROVOZNÍ VLASTNOSTI (pouze řidič)	Největší rychlost v km/h	186	204	181	181	195	195	190
	400 metrů s pevným startem v sekundách	18,3	16,8	18,5	18,6	17,1	17,2	17,6
	1000 metrů s pevným startem v sekundách	33,5	30,6	34,3	34,3	31,4	31,5	32,0
	Z 0 na 100 km/h v sekundách	12,1	9,4	12,8	13,3	9,9	10,1	10,6
SPOTŘEBA NORMY CEE (1999/100)	Městský provoz (l/100 km)	9,3	8,8 / 9,1 (5)	6,1 / 6,2 (5)	4,9 / 5,3 (5)	6,7 / 6,8 (5)	6,5 / 6,6 (5)	8,6
	Mimoměstský provoz (l/100 km)	5,4	5,4 / 5,6 (5)	4,5 / 4,6 (5)	4,4 / 4,7 (5)	4,5 / 4,6 (5)	4,4 / 4,5 (5)	5,6
	Smíšený provoz (l/100 km)	6,9	6,7 / 6,9 (5)	5,1 / 5,2 (5)	4,6 / 5,0 (5)	5,3 / 5,4 (5)	5,2 / 5,3 (5)	6,7
	Emise CO ₂ (g/km)	159	155 / 159 (5)	132 / 135 (5)	120 / 130 (5)	139 / 140 (5)	135 / 137 (5)	175
PALIVO (objem v litrech)	Bezolovnatý benzin OČ 95 a 98 VN	60	60	60	60	60	60	60
	Motorová nafta							

(1) Objem až ke stropu. (2) Hmotnosti se mohou zvýšit v závislosti na úrovni výbavy a namontovaném doplňkovém vybavení. (3) Rozdíl mezi celkovou hmotností a pohotovostní hmotností. (4) V limitu celkové hmotnosti i jízdní soupravy. (5) Hodnota platná pro pneumatiky 215/55 R16 / ostatní pneumatiky dle oficiální nabídky.

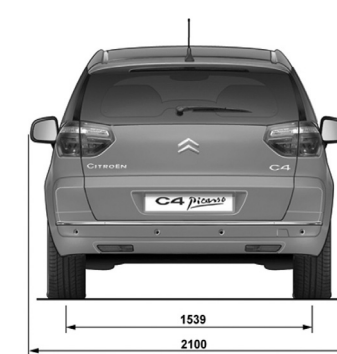
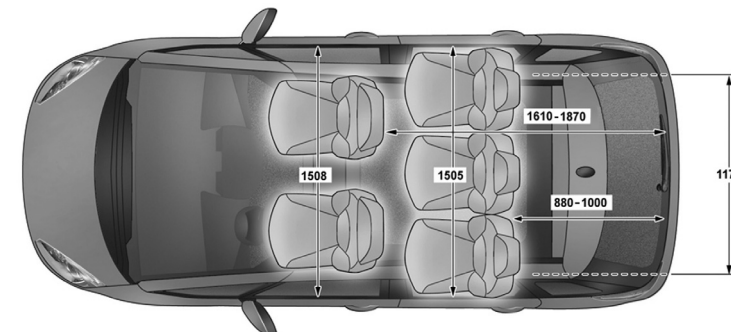
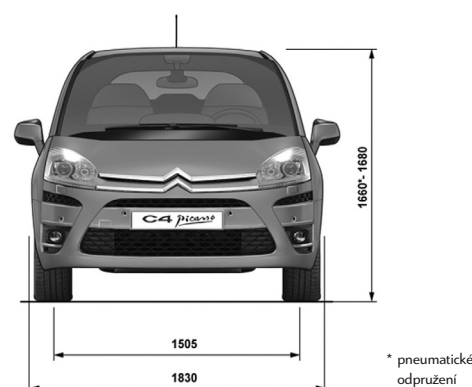
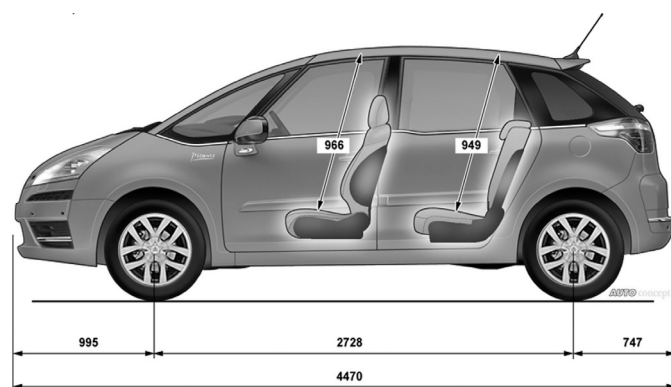

CITROËN ČESKÁ REPUBLIKA s.r.o.

Hvězdova 1716/2b
140 78 Praha 4
Tel.: (+420) 244 118 800
Fax: (+420) 224 835 655
www.citroen.cz

Tento dokument se týká pouze vozidel prodávaných v České republice. Informace o modelech a jejich charakteristiky odpovídají definici modelového roku 2012 platné v době výtisku tohoto dokumentu. Jsou uváděny pouze orientačně a nemohou být považovány za smluvně závazné.

CITROËN si vyhrazuje právo měnit bez předchozího upozornění charakteristiky představených modelů, aniž by byl povinen aktualizovat tento dokument.

Říjen 2012



C4PICTP1012

CITROËN doporučuje TOTAL

TECHNICKÉ PARAMETRY
CITROËN C4 PICASSO

Říjen 2012